

# Windkraftanlage "Nordex"



Wind generator "Nordex"  
 Installarion d'énergie éolienne "Nordex"  
 Windkrachtinstallatie "Nordex"

Art. Nr. 130381

- D**
- Vor Beginn des Bastelns sollten Sie sich mit den Spritzlingen und der Anleitung vertraut machen.
  - Sollte es einmal vorkommen, dass ein Teil im Bausatz fehlt, kreuzen Sie bitte das fehlende Teil in der Anleitung an und schicken Sie diese bitte an Fa. Gebr. FALLER GmbH, Abt. Kundendienst, Kreuzstraße 9, 78148 Gütenbach. Sie erhalten dann umgehend Ersatz.
  - **In diesem Bausatz sind einige Kunststoffteile übrig.**
- GB**
- Before commencing with the assembly please familiarize yourself with the parts and read the instructions carefully.
  - In case of missing parts please indicate these on the instructions leaflet with a circle and return the leaflet to Gebr. FALLER GmbH, Kreuzstraße 9, D-78148 Gütenbach, Germany. You will receive the replacement by return.
  - **Some of the parts in this box are not needed to construct the model.**
- F**
- Avant de commencer le montage de votre maquette bien lire la notice et repérer les grappes.
  - Si une pièce manquait dans une boîte, cochez la pièce correspondante sur la notice et renvoyez la nous à Gebr. FALLER GmbH, Kreuzstraße 9, D-78148 Gütenbach (R.F.A.). Nous vous ferons parvenir la pièce par retour.
  - **Dans cette boîte se trouvent quelques pièces qui ne seront pas utilisées pour le montage.**
- NL**
- Vóór het bouwen zou men de gietstukken en de handleiding moeten bestuderen.
  - Indien onverhoopt een onderdeel aan het bouwpakket ontbreekt, gelieve men het ontbrekende deel in de handleiding aan te kruisen en deze te zenden aan Gebr. FALLER GmbH, Kreuzstraße 9, D-78148 Gütenbach. U ontvangt dan omgaand en gratis het ontbrekende onderdeel.
  - **Van dit bouwpakket worden enkele kunststof delen niet gebruikt.**

**170492  
FALLER-EXPERT**

Flüssigkleber in Plastikflasche mit Spezialkanüle für feinste Klebstoffdosierung.

**FALLER-EXPERT**

Liquid cement in plastic bottle with canule for very fine dosage.

**FALLER-EXPERT**

Colle liquide en bouteille plastique avec bec verseur pour un dosage précis.

**FALLER-EXPERT**

Vloeibare lijm in plastic-flacon met doseerbuisje om nauwkeurig te lijmen.



**170688  
Spezial-Seitenschneider**

zum gratfreien Abtrennen von feinsten Spritzteilen. Nur für Polystyrol geeignet.

**Special side cutter**

for cutting off ultra-fine moulded parts without burrs. Only suitable for polystyrene.

**Pince coupante spéciale**

pour couper sans bavure les pièces miniatures moulées par injection. Uniquement appropriée pour le polystyrène.

**Speciale zijknip tang**

voor het braamloos afknippen van de fijnste gietstukdelen. Alleen geschikt voor polystyrol.

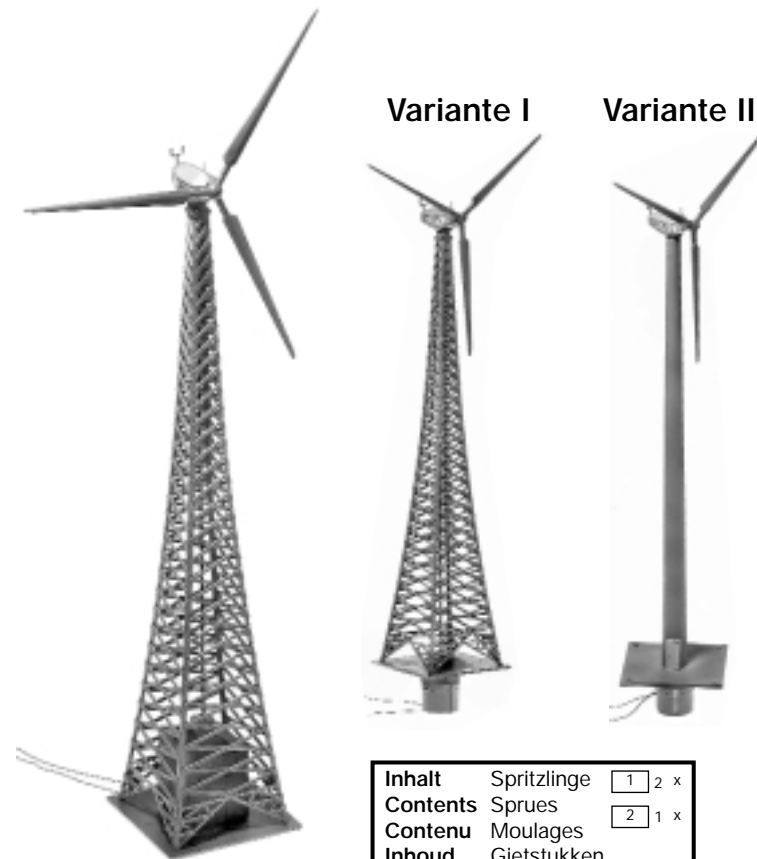

<b>Inhalt</b>	Spritzlinge	1	2	x
<b>Contents</b>	Sprues	2	1	x
<b>Contenu</b>	Moulages			
<b>Inhoud</b>	Gietstukken			

<b>Stromverbrauch:</b>		<b>1 x 60 mA</b>
<b>Current consumption:</b>		
<b>Consummation de courant:</b>		
<b>Stroomverbruik:</b>		
<b>Art.180629</b>		

**Wichtig :** Entscheiden Sie sich vor dem Zusammenbau für eine der 3 Varianten.  
**Important:** Before assembly decide on one of the 3 variations.  
**Important:** Se décider avant le montage pour l'une des trois variantes.  
**Belangrijk:** Kies vóór het bouwen één van de 3 varianten.

Sa. Nr. 213 724 0

**2** Spritzling mit einer Zange teilen (siehe Abb.).  
 Teil Nr. 1/1 und 1/2 an den Spritzkanälen entlang der roten Linien anritzen, die Teile vorsichtig nach hinten abbrechen und Bruchkanten säubern.

Please cut sprue with a pair of pliers (see illustration).  
 Slightly carve the shot channels of part no. 1/1 and 1/2 along the red lines and carefully break the parts to the back.

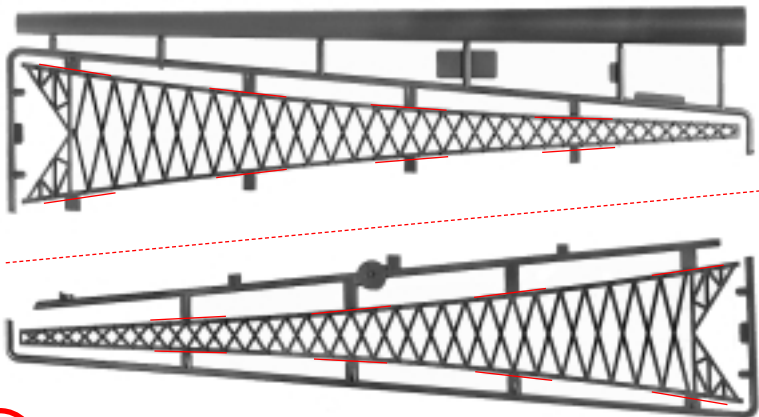

Séparer les grappes moulées avec des pinces (voir fig.).  
 Erafler la pièce no. 1/1 et 1/2 sur les attaches, le long des lignes rouges, et rompre les pièces prudemment vers l'arrière.

Verdeel het gietstuk met een zijknijptangetje (zie afb.).  
 Deel nr. 1/1 en 1/2 bij de spuitkanalen langs de rode lijnen insnijden en deze voorzichtig naar achter wegbreken.

**(A)** 2 x

Loch bohren. Drill hole.  
 Percer un trou. Gat boren.

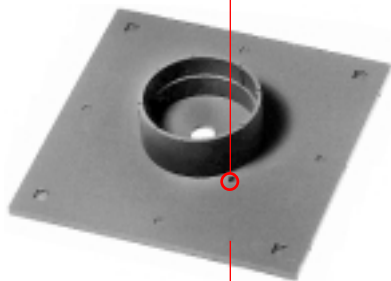

**(B)** 2/3

Art.-Nr. 180629

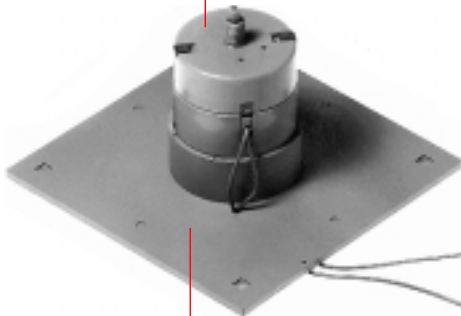

**(C)** **(B)**

**(C)**

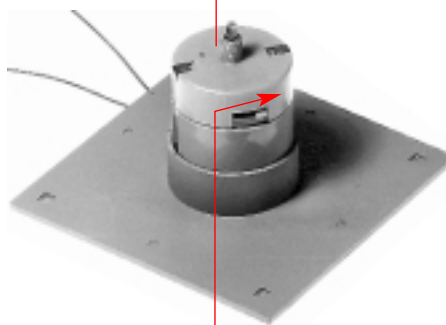

**(D)** Umschalter  
 Levier Reversing lever  
 Omschakelpal

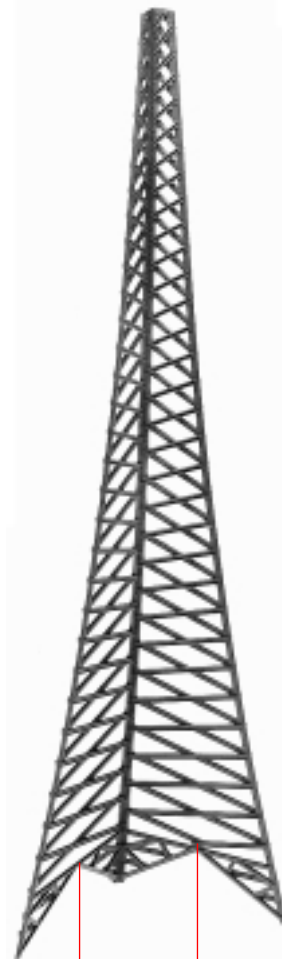

**(E)** 1/1 1/2

**E**

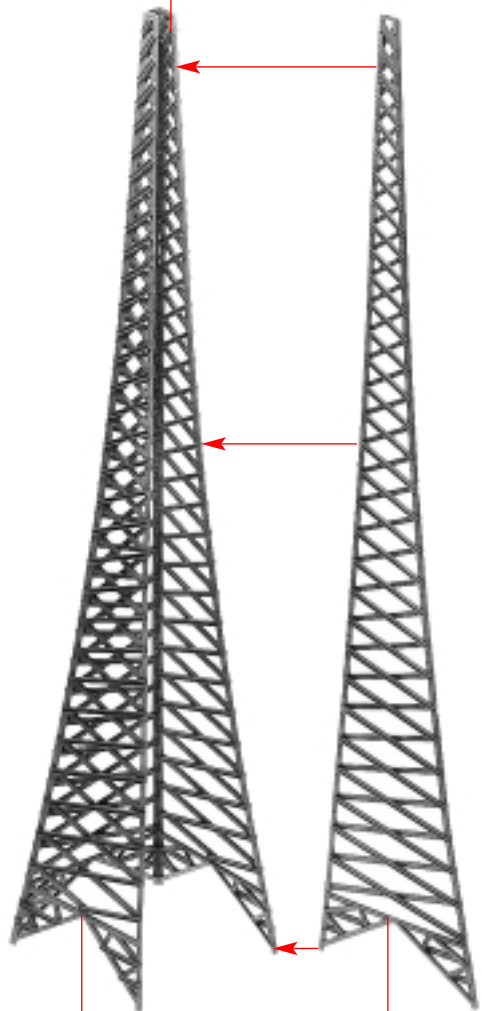

**F**

1/2

1/1

2/16

2/14

2/8

Metallswelle  
Metal shaft  
Broche en métal  
Metalen as

**G**

**3**

2/8

nicht kleben  
do not glue  
ne pas coller  
niet lijmen

2/14

**G**

2/15

2/15

**H**

Sekundenkleber (FALLER EXPERT rapid 170500) verwenden.  
Use instant modelling cement (FALLER EXPERT rapid 170500).  
Utilisez la colle rapide (FALLER EXPERT rapid 170500).  
Gebruik secondenlijm (FALLER EXPERT rapid 170500).

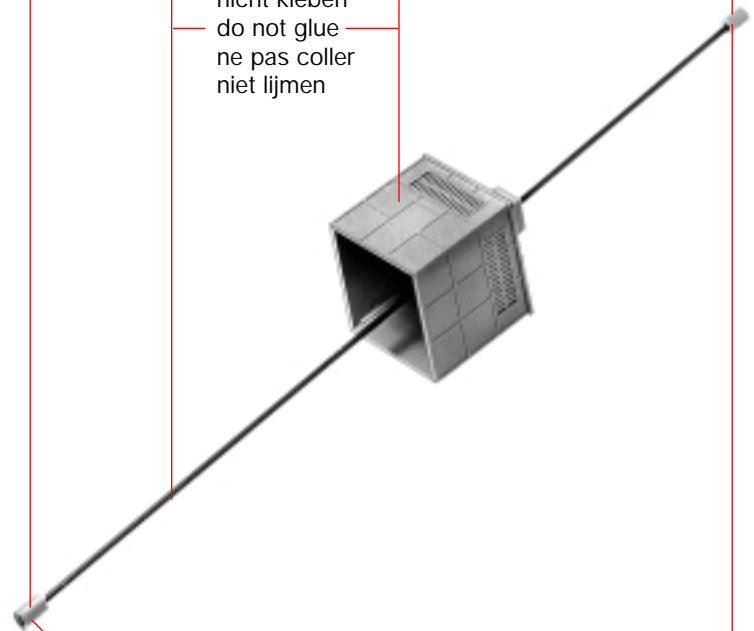

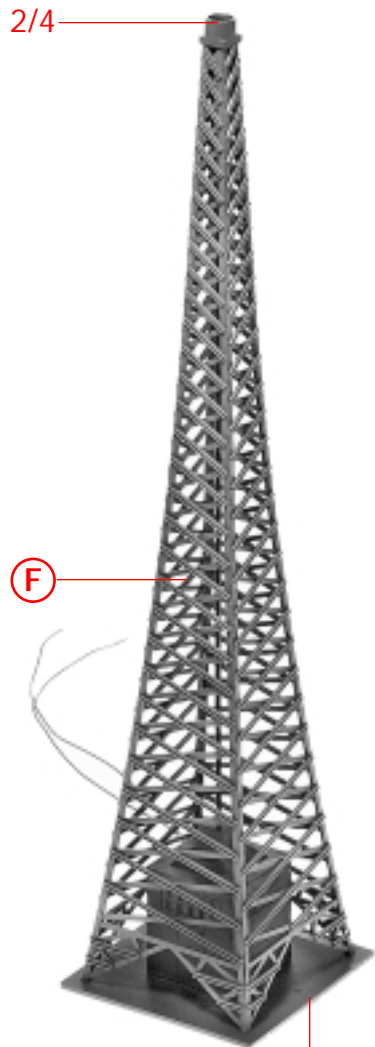

nicht kleben  
do not glue  
ne pas coller  
niet lijmen

**J** **I**

Nur säure- und harzfreies Öl verwenden!  
Use acid- and resin-free oil only!  
Utilisez uniquement de l'huile non-corrosif!  
Uitsluitend zuuren harsvrije olie gebruiken!

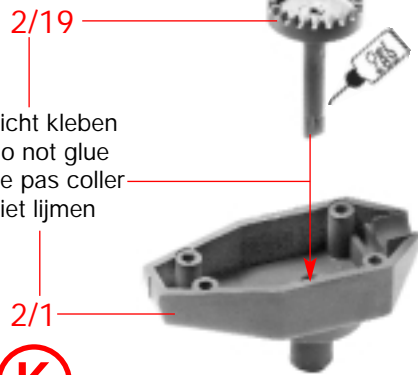

nicht kleben  
do not glue  
ne pas coller  
niet lijmen

**K**



Inhalt	Tüte	Contenu	sachet
Contents	bag	Inhoud	zakje

**L**

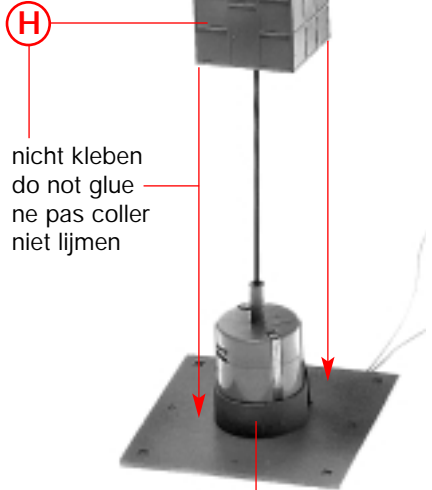

nicht kleben  
do not glue  
ne pas coller  
niet lijmen

**I**

**D**



nicht kleben  
do not glue  
ne pas coller  
niet lijmen

**M**

**K**

**L**

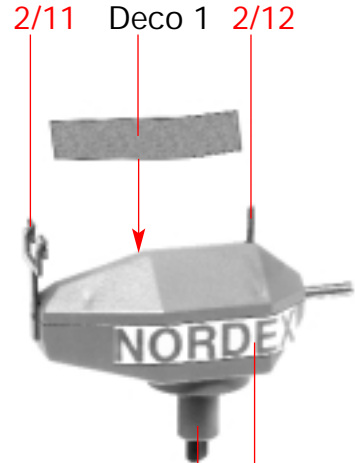

2/11 Deco 1 2/12

**N**

**M**

Deco 1

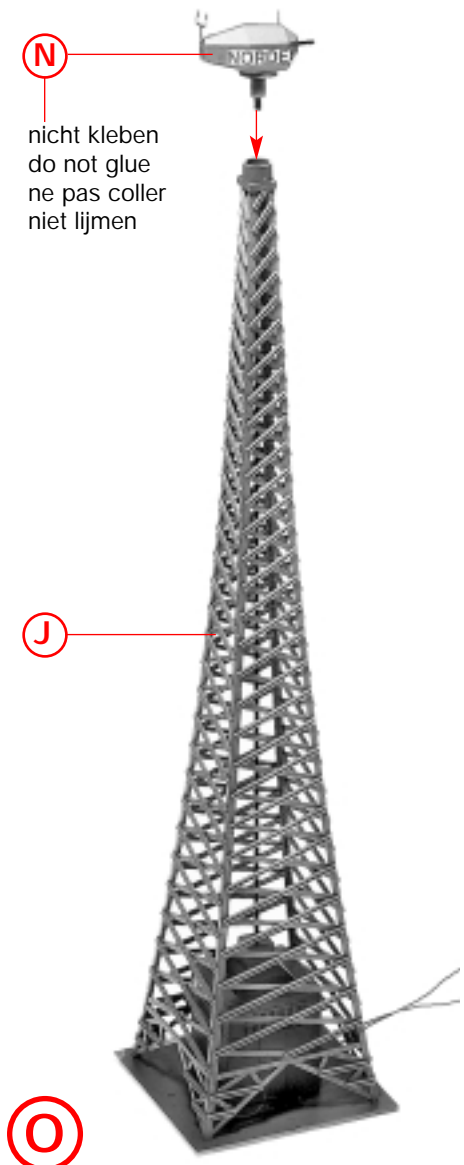

**N**

nicht kleben  
do not glue  
ne pas coller  
niet lijmen

**J**

**O**

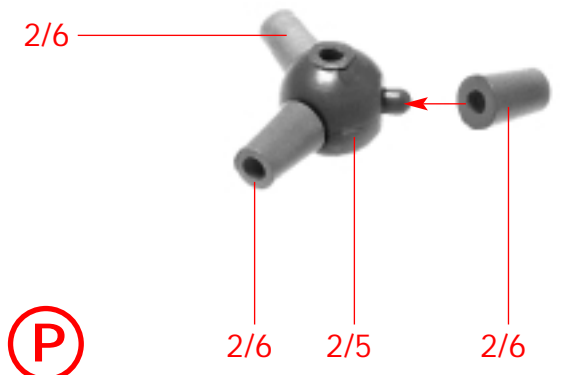

**P**

2/6

2/6

2/5

2/6

nicht kleben  
do not glue  
ne pas coller  
niet lijmen

2/10

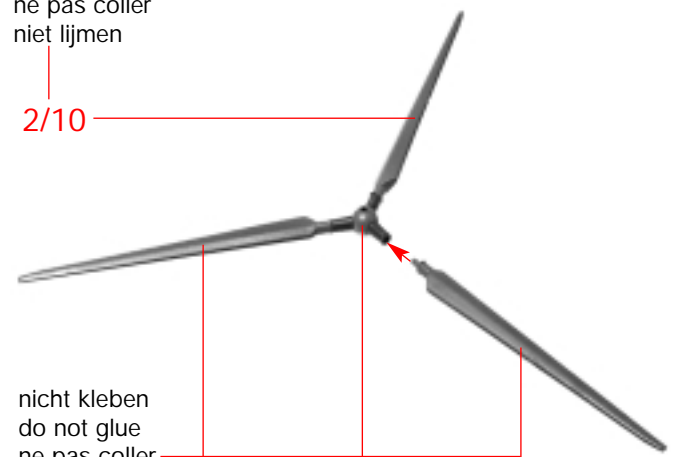

nicht kleben  
do not glue  
ne pas coller  
niet lijmen

**Q**

2/10

**P**

2/10

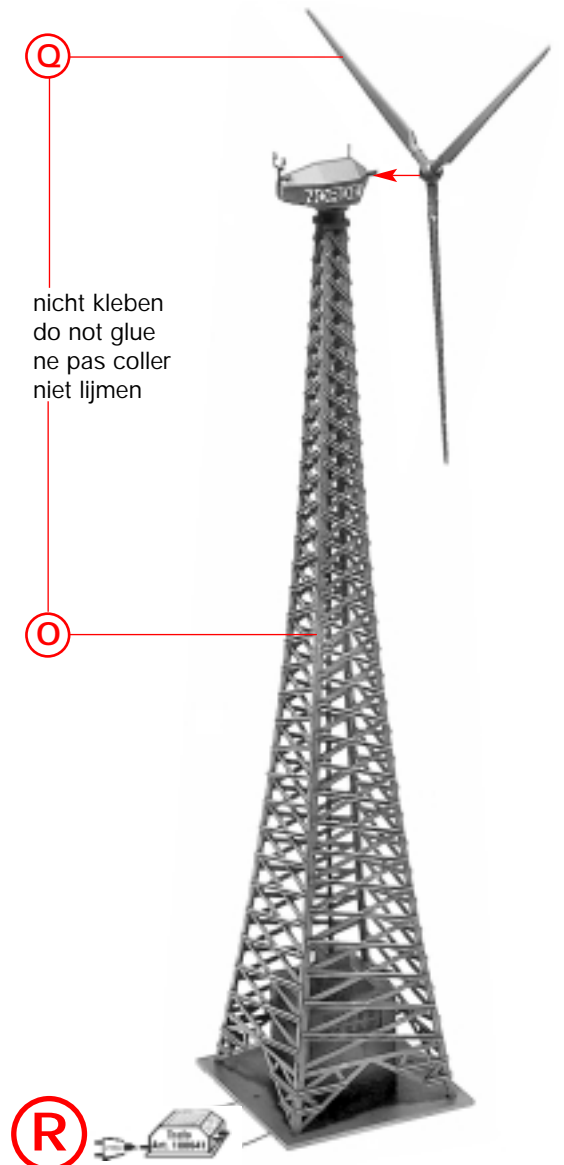

**O**

nicht kleben  
do not glue  
ne pas coller  
niet lijmen

**O**

**R**

6

# Variante I

Art.-Nr. 180629

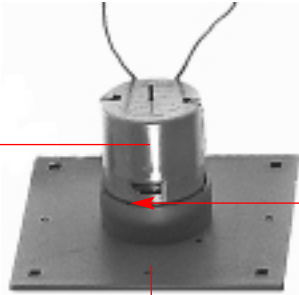

Umschalter  
Reversing lever  
Levier  
Omschakelpal

2/3

**a**

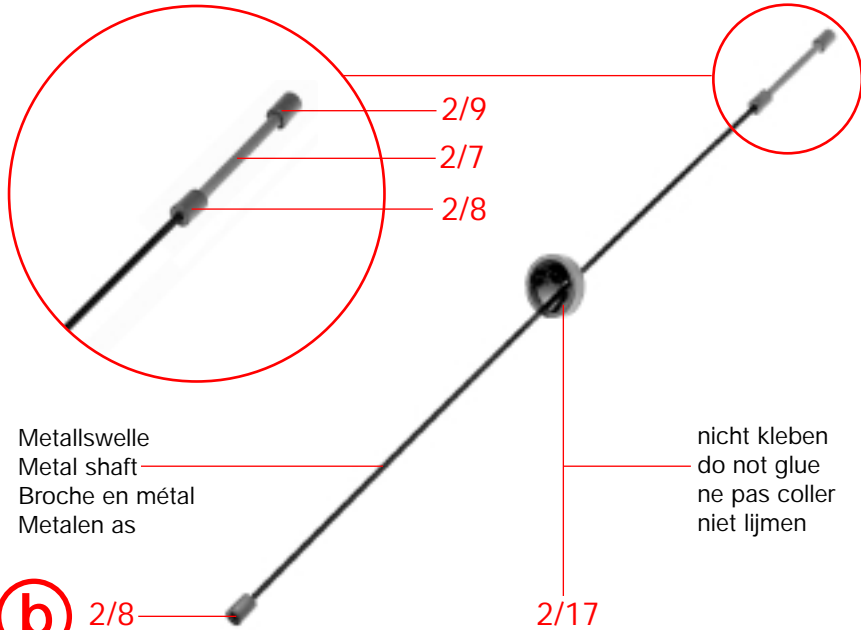

Metallswelle  
Metal shaft  
Broche en métal  
Metalen as

nicht kleben  
do not glue  
ne pas coller  
niet lijmen

**b**

2/8

2/17

nicht kleben  
do not glue  
ne pas coller  
niet lijmen

**b**

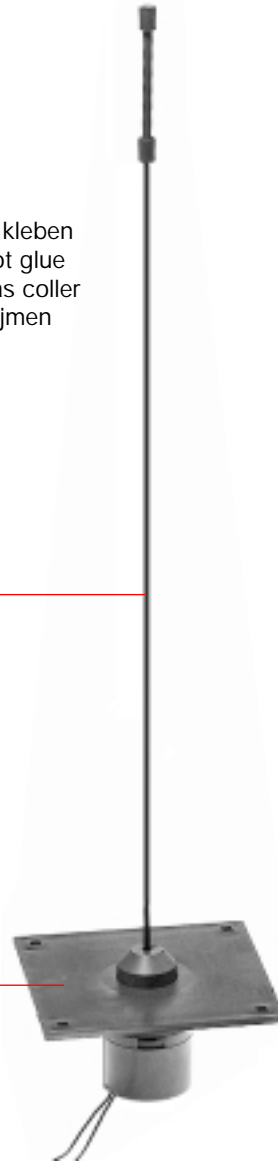

**c**

2/4

**F**

**c**

**d**

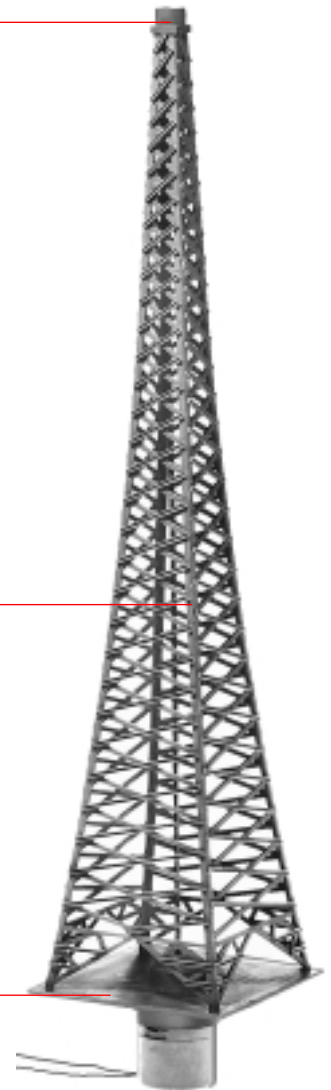



N

nicht kleben  
do not glue  
ne pas coller  
niet lijmen



Q

nicht kleben  
do not glue  
ne pas coller  
niet lijmen

## Variante II

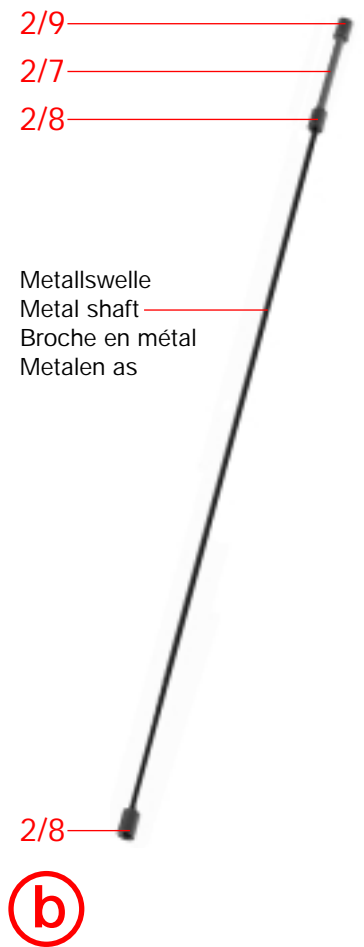

2/9

2/7

2/8

Metallswelle  
Metal shaft  
Broche en métal  
Metalen as

2/8

b

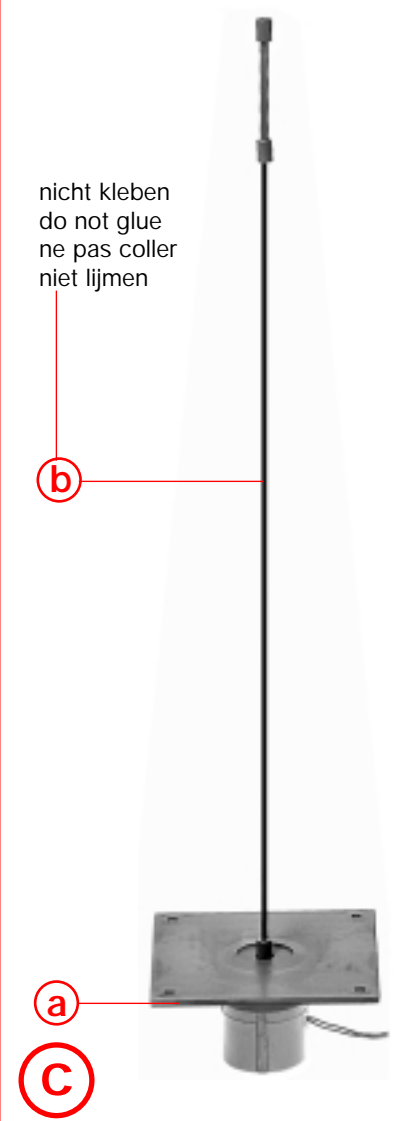

b

a

c

nicht kleben  
do not glue  
ne pas coller  
niet lijmen

8

